



LUCID
AIRSOFT

LG3

Manuel d'instruction



ATTENTION



Fonctionnement de ce pistolet à air comprimé pour l'utilisation de la concurrence est limitée aux utilisateurs âgés de moins de 18 ans.



Depuis les champs de tir peuvent être d'environ 50 à 60 mètres, le tir imprudent peut provoquer des lésions oculaires ou d'autres blessures



toujours lire ce PRECAUTIONS DE MANIPULATION ET MANUEL attentivement avant l'opération. Actionnez le pistolet à air avec la pleine reconnaissance des avertissements et mises en garde

Toujours lire ce manuel avant de faire fonctionner

Table Des Matières

1	SÉCURITÉ ET MANIPULATION	p.01
2	NOMS DES COMPOSANTS	p.02
3	PARAMÈTER DE SELCTION ET DE SÉCURITÉ	p.03
4	CHARGEMENT DES BALLES BB ET RÉGLAGE DU MAGAZINE	p.03
5	RÉGLAGE DE LA BATTERIE	p.04
6	AJUSTEMENT DE LA VUE	p.04
7	TIR	p.05
8	SYSTÈME HOP-UP VARIALBE	p.06
9	ENTRETIEN	p.07
10	ENLEVER LES BALLES BB OBSTRUÉ	p.07
11	REPLACEMENT DES FUSIBLE	p.08
12	AJUSTEMENT DES ENGRENAGES DE REMPLACEMENT	p.08
13	DÉPANNAGE	p.09/10
14	VUE AGRANDIT	p.11

1 Sécurité et manipulation



Toujours lire ce manuel avant de faire fonctionner

Faites sûr de porter de la protection oculaire.



Ne vous entraînez pas sur des humains ni des animaux.

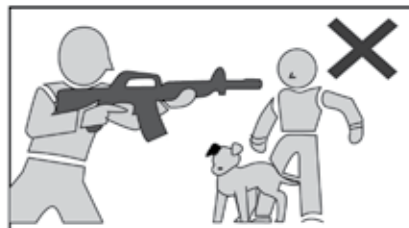

Ne tirez pas malicieusement.

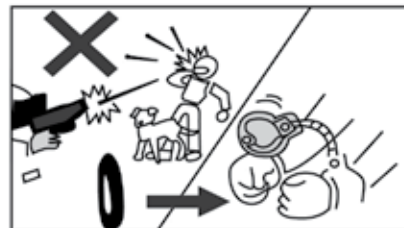

Ne regardez pas proche du museau.

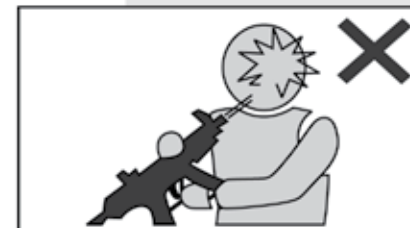

Utilisez un sac ou une boîte durant le transport.

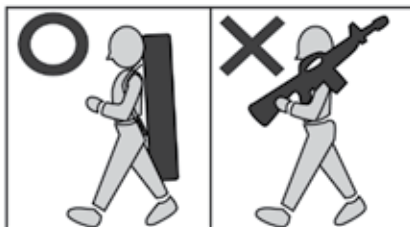

Gardez hors de portée des enfants.

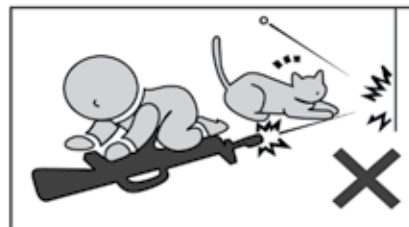

Le fusil pourrait encore tirer sans le magazine.

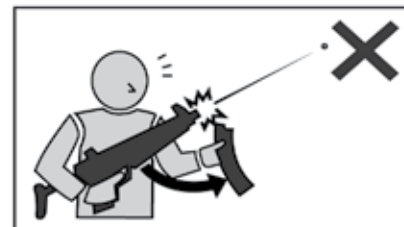

Ne tirez pas par hasard.



Manipulez votre fusil sécuritairement en tout temps.

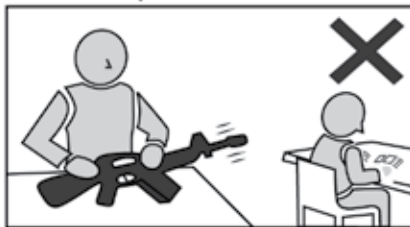

Ne tirez pas ou il y a des gens ni de mode de transports.

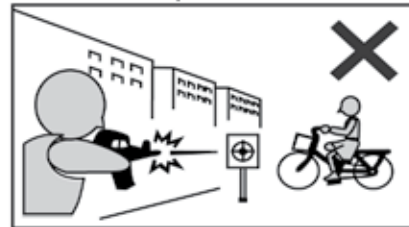

Mettez seulement votre doigt sur la gâchette lorsque vous êtes prêt à tirer.

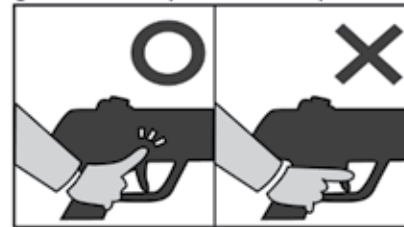

Ne démontez pas ni tentez des réparations sur votre fusil vous-même.



2 Noms des composants

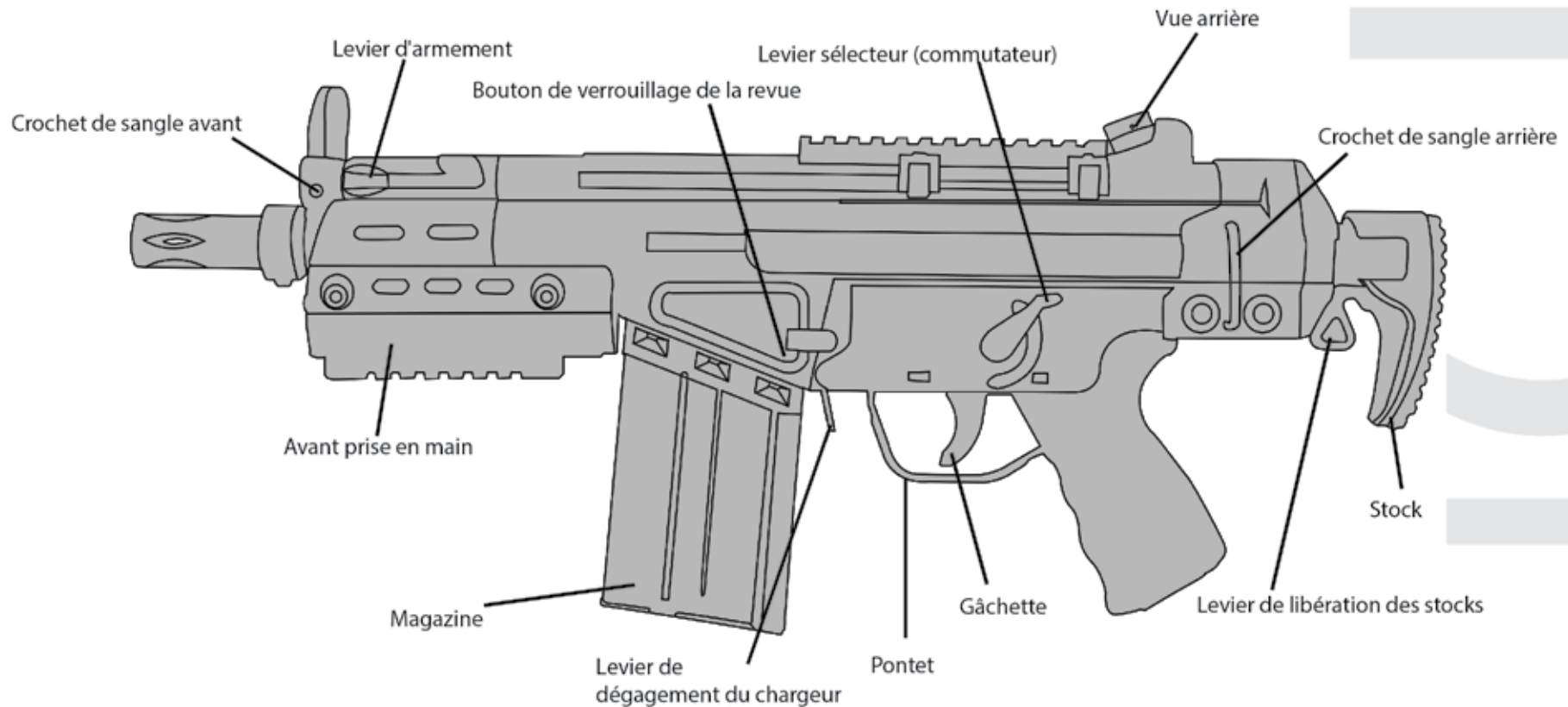

3 Paramètre de sélection et de sécurité

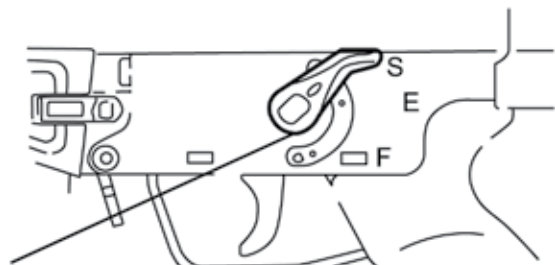

Selector

INTERRUPTEUR DE SECURITÉ ON



Paramètre sécuritaire

la gâchette ne peut pas être tirée. Toujours place le sélecteur sur la position sécuritaire lorsque vous le transportez ou le rangez.

INTERRUPTEUR DE SECURITÉ OFF

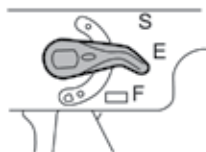

Semi automatique

Le fusil va tirer une balle BB à chaque fois que la gâchette est tirée.

INTERRUPTEUR DE SECURITÉ OFF



Entièrement automatique

Le fusil va tirer automatiquement lorsque la gâchette est tirée.

Attention - Prudence

- Tirer la gâchette avec le sélecteur en mode sécuritaire peut endommager le fusil

4 Chargement des balles BB et réglage du magazine

1. Ouvrez la trappe au-dessus du magazine et chargez les balles BB.



2. Fermez la trappe lorsque les balles BB sont chargées.

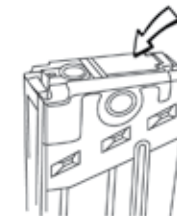

3. Placez le trou de chargement de balles BB par en-haut et tournez l'engrenage au bas.



Installation

Placez le magazine par en-haut. Enclenchez le magazine à la gorge (tel que démontré ci-dessous) et appuyez sur le bas du magazine.

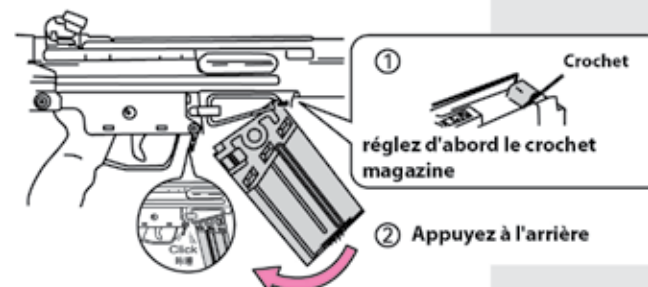

- ① réglez d'abord le crochet magazine
- ② Appuyez à l'arrière
- ③ Appuyez sur le levier de déverrouillage vers le déclencheur pour verrouiller

5 Batterie

1. Retirez la goupille de verrouillage de la poignée avant. Ensuite, tenez le fusil avec le bout de la poignée d'avant par en bas et retirez la poignée par la glissant vers le devant.

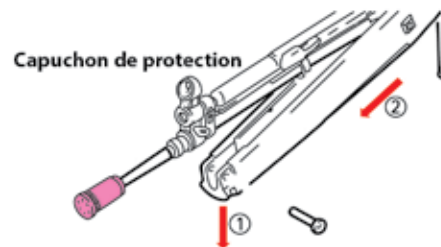

2. Attachez les connecteurs.

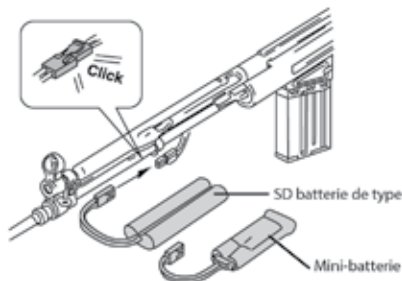

3. Rangez la batterie dans l'espace principal. Insérez-la par le derrière de la poignée d'avant.

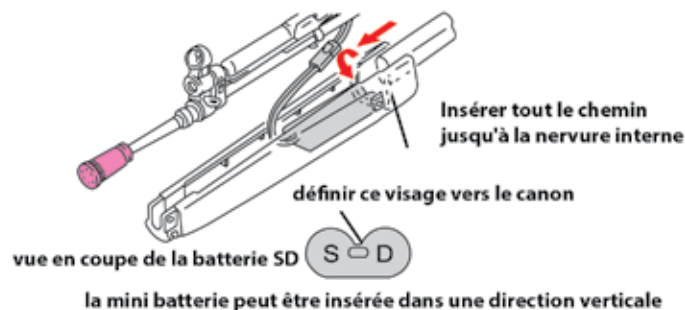

4. Réinstallez la poignée d'avant dans l'ordre contraire que vous l'avez retirée.

6 Vue arrière et Front Sight Réglage

1. Desserrer la vis de réglage

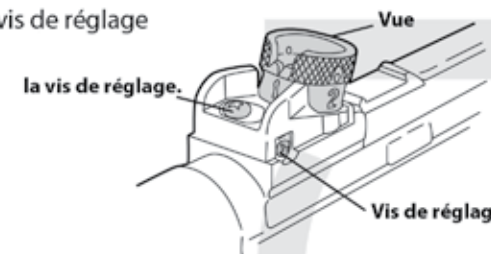

2. Pour déplacer la vue, tournez la vis de réglage à l'aide d'un tournevis.

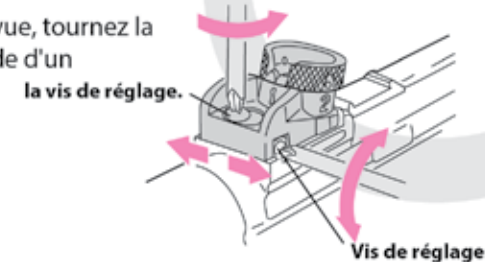

tournant vers la droite:
augmente le point
balle de frappe

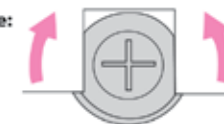

tournant vers la gauche:
déplace le point
la droite de la vue.

3. Lorsque le réglage est terminé, serrer la vis.



Ne pas trop charger votre batterie.

Le temps maximum de charge ne devrait dépasser 5 heure

7 Tir

1. Faites sûr de placer le magazine par en-haut et de le connecter fermement jusqu'à ce que vous entendiez un clic.

2. Placez le sélecteur sur semi ou entièrement automatique.

3. Tirez

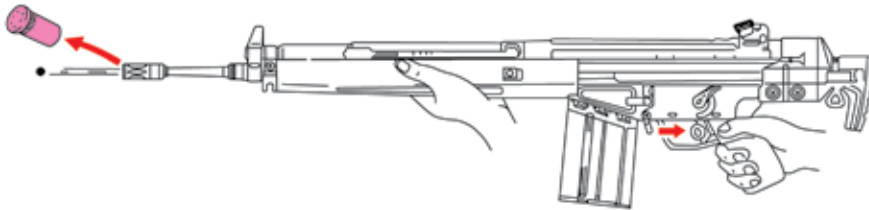

ATTENTION - PRUDENCE

- Ne jamais mettre le doigt sur la gâchette à moins que vous soyez prêt à tirer une cible

Après l'opération

- Retirez le magazine et tirez à sec sur le mode semi-automatique dirigeant le museau dans une direction sécuritaire. Placez ensuite le sélecteur dans le mode sécuritaire.
- Déconnectez la batterie.

Prudence au moteur et à la batterie

- Chargez la batteries si les coups deviennent lents.
- Laissez votre fusil à air reposer pendant 5 à 10 minutes après d'avoir tiré environ 500 coups. Ceci va assurer une longue vie de service à votre moteur et votre batterie.

ATTENTION - PRUDENCE

- Ne jamais utiliser CRC-556 ou une autre huile minérale

8 Système de hop-Up variable

En produisant un back-spin sur les balles de bb, ce système permet le tir plus droit et plus loin.

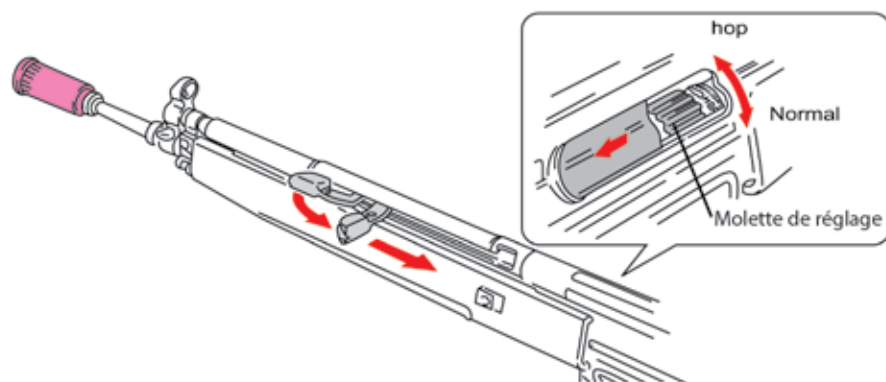

Ajustement

- Ouvrez la vis pour ajuster le système Hop-Up.
- Tournez graduellement la roulette pour donner du hop-Up à la balle. Trop tourner va affecter la trajectoire.

ATTENTION - PRUDENCE

- Trop de hop-up peut causer aux balles BB de se coincer fréquemment.

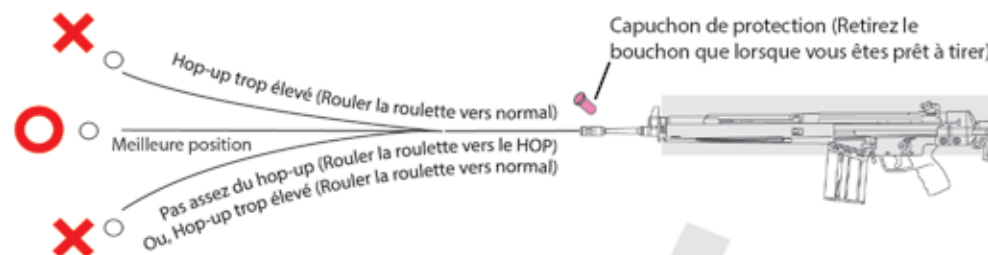

Symptômes	Cause	Action
Balles volent hautes	Le hop-up est trop élevé	Tournez graduellement le hop-up vers le "normal"
Balles volent une distance courte	Le hop-up est trop élevé	Tournez graduellement le hop-up vers le "normal"
	Emballage HOP est contaminés par de l'huile ou de la saleté	nettoyer la chambre avec la tige de nettoyage
	Emballage HOP usé ou endommagé	Acheté les pièces de rechange de votre vendeur et le remplacer
Ne peut pas ajusté	Levier ou autre partie endommagé	Acheté les pièces de rechange de votre vendeur et le remplacer
Colmatage fréquente des balles BB	Hop-up trop élevé	Tournez graduellement le hop-up vers le "normal"
	Balles BB de taille irrégulière ou de taille trop grandes	Utilisez des balles BB de haute qualité et de la grosseur adéquate.
	Emballage de HOP sale	Nettoyez votre fusil à l'aide de la tige de nettoyage ou consultez votre vendeur pour effectuer des réparation

09 Entretien

- Appliquez quelques gouttes d'huile de silicone ou d'huile en Téflon de l'entrée de la balle BB. Insert BB bullets into the magazine and fire bullets equivalent to 1 or 2 magazines.

Enlever l'excès d'huile avec la tige de nettoyage tel que démontré ci-dessous

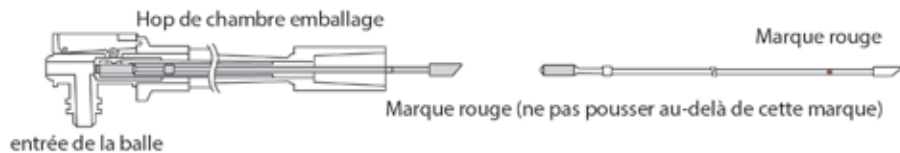

Couper le tissu de coton comme illustré. Passer par le trou de la tige de nettoyage et enroulez-le correctement.



10 Enlever les balles BB obstrué

- Retirez le magazine ensuite, puis l'assemblage de canon.
- Retournez la roulette hop-up vers la position "normal" et insérez la tige de nettoyage du bord avant du baril.

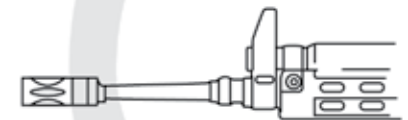

- Soyez attentif à ce que la partie coudée de la tige de nettoyage orienté vers le bas, et enlever les balles obstrués.

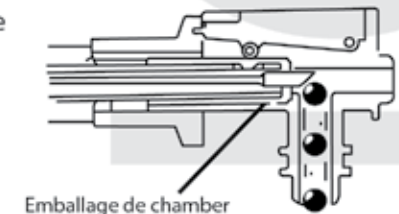

Attention - Prudence

- Lorsque BB balles sont bouchés, arrêtez immédiatement le fonctionnement.
- Soyez prudent lors de l'entretien. La chambre à l'intérieur est précisément conçu et peut endommager facilement.

11 Remplacement des fusibles

- La boîte de fusible est accessible lorsque la poignée d'avant est retiré.

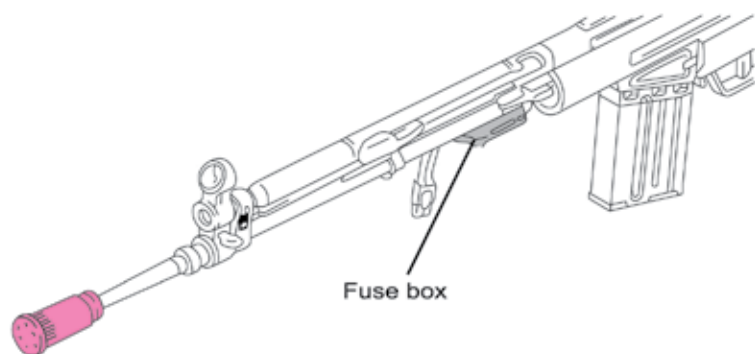

Tube de verre fusible, il peut être des achats dans un magasin d'appareils électriques à proximité (faites sûr d'acheter le type 25A).



12 Ajustement des engrenages

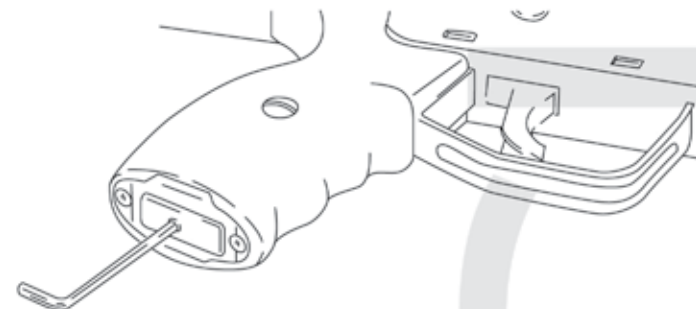

- Ajustez seulement lorsque le bruit du moteur devient trop bruyant après une longue durée d'opération.
- Tirez la gâchette pendant que vous ajustez la vis vers la droite ou vers la gauche. Arrêtez lorsque le moteur est à son plus silencieux.

Attention - Prudence

- Ne réutiliser vos balles bb.
- Le fusible peut arrêter de marcher dû à un courant électrique trop élevé. Vérifiez pour un composant défectueux et ensuite reconnectez la batterie.

13 Troubleshooting

Symptômes	Cause	Action
Aucunes opèrations	Le sélecteur est sur le mode sécuritaire.	Placé le sélecteur sur le mode semi ou entièrement automatique
	la batterie n'est pas chargée	Chargez le batterie
	la connexion est déconnectée	Attachez la batterie à la connexion
	la connexion + et - de la connexion pour la batteries est inversé	Attachez la connexion de la batterie correctement.
	Le fusible est grillé	Remplacez le fusible
	La via du moteur expiré ou une mauvaise connexion électrique.	Remplacez le moteur on vérifies/réparez le contact électrique
Le moteur tourne mais les balles BB ne se fassent pas décharger	Les balles sont coincées dans la magazine	Insérez la tige coincée à l'aide da la tige de nettoyage
	Les balles sont coincée dans la chambre	Retirez la tige de chargement dans le magazine pour retire les bales coincées.
	Engrenage défectueux	Acheté les pièces de rechange de votre vendeur et le remplacer
Tir automatique impossible	Chargement de la batterie est trop base.	Chargez la batterie
	Transition balles au magazine défectueux.	Réparez le colmatage du magazine
	Connexion électrique pauvre.	Consultez votre vendeur pour des réparations
Tir semi-automatique impossible	Déviation dans la calendrier d'engrenage.	Placez le sélecteur sur semi-automatique après d'avoir tiré 5 ou 6 balles sur entièrement automatique
	Chargement de la batterie est trop base	Chargez la batterie
	Connexion électrique pauvre.	Consultez votre vendeur pour des réparations

13 Troubleshooting Cont.

Symptômes	Cause	Action
Cycle de tir automatique devient long	Chargement de la batterie est trop base	Chargez the batterie
Distance de tir devient plus court	Emballage de chambre (O-ring) usé ou endommagé	Consultez votre veneur pour des réparation. Remplacez l'emballage de chambre , l'emballage de piston (O-ring), et l'ensemble de piston
	Emballage de chambre (O-ring) usé ou endommagé	
	Ressort de piston détérioré	Utilisez des balles BB de haute qualité
	Balles BB défectueuse	
	Manque d'huile silicone	
	Problème d'engrenage causé par trop de tir vide ou des engrenages usé ou endommagé	Consultez votre vendeur pour des réparations.
Bruit d'opération devient trop bruyant	Problème d'engrenage causé par trop de tir vide.	
Balles BB tombe en dehors du baril	La chambre est usée ou endommagée	Tournez l'ajustement hop-up vers le hop
	Aucun ajustement fait au hop-up	
	Balles BB défectueuses.	Utilisez des balles BB de haut qualité.
Devient mouillé ou échappé dans de l'eau	Arrêtez toutes opération immédiatement, déconnectez la batterie, essayez l'eau de l'intérieur du fusil et de la batterie. Si aucun opération n'est détectée, consultez votre vendeur pour des réparation	

SERIES LG3

6mm Airsoft Electric Gun

14

Vue agrandit

